

# 緑寿苑だより



奇数月発行：2019年11月1日号

## ～ 百寿のお祝い ～



9月12日(木)2階は1名、3階は2名の入所者様が100歳を迎えるということで、百寿のお祝いのため、加古川市より表敬訪問があり、記念品

を贈呈して頂きました。当苑からは“フラワーバスケット”を贈呈させて頂きました。贈呈式の後には、ご家族様も一緒に記念撮影をさせて頂き、花束を抱えて大変嬉しそうなお顔をされていたのが印象的でした。これからも、お元気で過ごして頂けるよう、職員一同精いっぱい頑張ります！





# ～ 敬老会・ジャグリングショー ～

9月4日（水）、敬老会を開催致しました。

初めに、「敬老の日」の由来や意味を紹介させて頂きました。発祥は、なんと、兵庫県なんです。兵庫県多可郡野間谷村で、1947年（昭和22年）9月15日に村主催の「敬老会」を開催したのが「敬老の日」の始まりだと言われています。この取り組みが全国に広がり、平成10年から始まった“ハッピーマンデー制度”の実施により、現在は、9月の第3月曜日となっています。



次に、緑寿苑の長寿の入所者様、95歳から最高齢101歳！の9名の方をご紹介させて頂き、長寿を祝いました。

そして、ジャグリングショー。“神戸ジャグリングクラブ モアイ”から、“トーマス”に来てもらいました。実は、当苑のスタッフでしたが、さすがに登場すると、すぐに

気が付かれています。棒が宙に浮くような演技から始まり、ボール、ディアボロ（中国ゴマ）、リングを使ったジャグリングを次々に披露してもらいました。「技が決まったら、拍手をくださいね～」とトーマスから

お願いをされていましたが、ばっちり技が決まると、自然と、「おお～、すご～い！」と感嘆の声が上がり、とても盛り上がりました。5個のリングを同時に使ったジャグリングは、次から次へと落ちてくるリングを、次々にすばやく投げての演技で、圧巻でした～！！

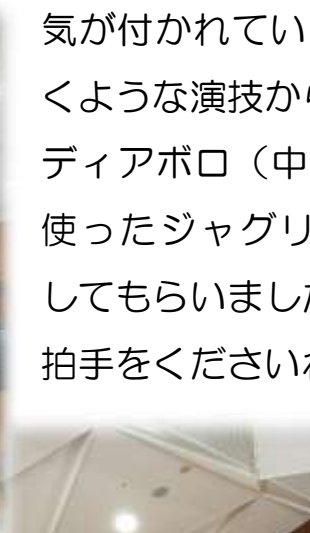



## ～ 平岡北幼稚園交流 ～

9月5日(木)、平岡北幼稚園の年長組：31名の園児たちが来苑してくれました。2階、3階の各フロアで、かわいい歌声で歌を披露して頂き、歌の後には、入所者様とペアになって、“げんこつ山のタヌキさん”の手遊びで、じゃんけん勝負をしました。「勝った～!」「負けた～。。。」と歓声が上がっていました。2階での交流の最後に、かわいい貼り絵の壁画を頂き、飾らせて頂いています。



## ～ 平岡北幼稚園 運動会観覧 ～

10月10日(木)、平岡北幼稚園の運動会にご招待頂き、4名の入所者様と観覧に行ってきました。園児たちの演技を「かわいいな～」と、何度も言いながら、見つめておられました。“みんなでつくろう大きな輪”のふれあい遊びに参加させて頂き、回ったり、小さくなったり、一緒に手をつなぎ、楽しませて頂きました。





# ～住宅改修 豆知識～

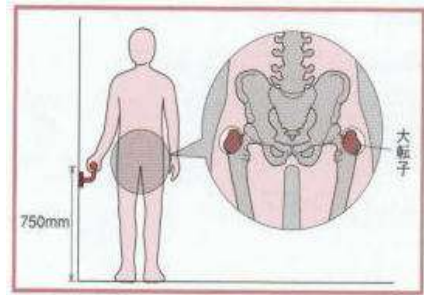

## 手すりの高さを決める測り方

- 腕を真っ直ぐ下した状態で手首の位置
- 大腿骨大転子の位置
- 床から 750～850 ミリの範囲が多くなります。

## トイレよこ手すりの高さ・位置

- 立ち座りは上下動作なので、たて手すりやL型手すりが有効です。
- たて手すり部分は便器の先端から 200～300 ミリ程度前方が使いやすい位置です。
- よこ手すり部分は便座より 230～300 ミリ程度上が目安になります。
- 立ち上がった姿勢でも体の前方に手すりが位置するように、取り付けましょう。
- 手すりと紙巻器位置の取り合いも事前確認が必要です。

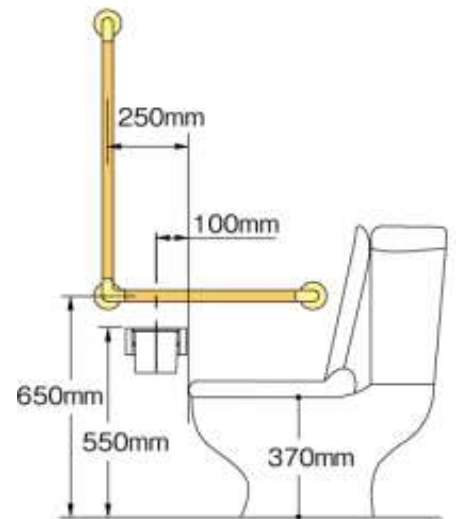
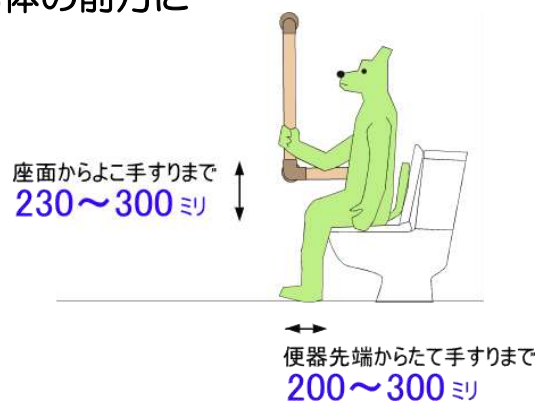
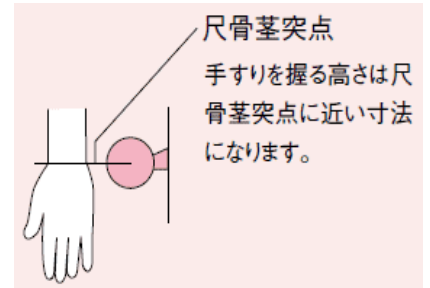

## 行事案内

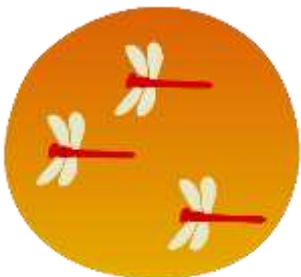

喫茶活動 : 2階 (毎週木曜日開催)

特別喫茶 : 2階 (11/28: 大根炊き)

※ 特別喫茶につきましては、内容が変更となる場合がございます。

お誕生会 : 2・3階 (毎月第4水曜日開催)

カラオケボランティア : 2階 (毎月第3(水)), 3階 (毎月第2(水))

「緑寿祭」: 11/6 (水) 14:00～ (4階多目的室)

「緑寿苑のど自慢大会」: 12/4 (水) 14:00～ (4階多目的室)

老人保健施設 緑寿苑

〒675-0101 加古川市平岡町新在家1197-3

〔TEL〕 079-425-2270

〔FAX〕 079-424-3134

居宅介護支援事業所

〔TEL〕 079-424-3214

★緑寿苑だよりは、当苑 HP にても閲覧頂けます。

すっかり、朝晩が寒くなりました。気温の変化に、体調を崩されてはおられませんでしょうか。寒くなると、毎年、心配なのが、インフルエンザの流行です。今年は、もう出始めているところがあるようです。これから、もっと気温が下がり、湿度が下がってくるとウィルスの活動も活発になります。マスク、手洗い等、とにかく、しっかり予防対策をして、乗り切りましょう！

